

Узел шкафа управления СУЛ СОЮЗ-М/СОЮЗ-БМ

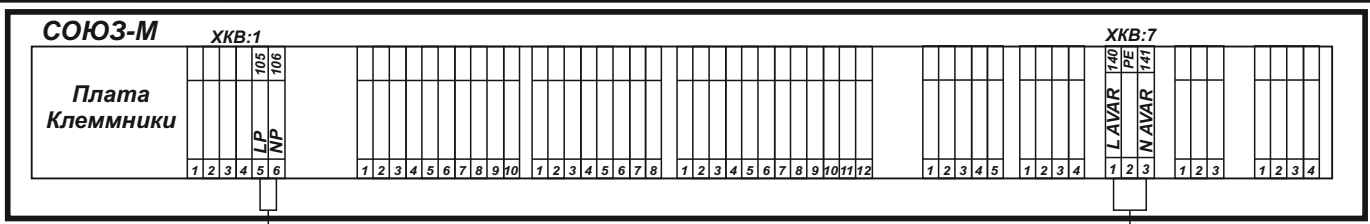

СОЮЗ-БМ

Плата Клеммники

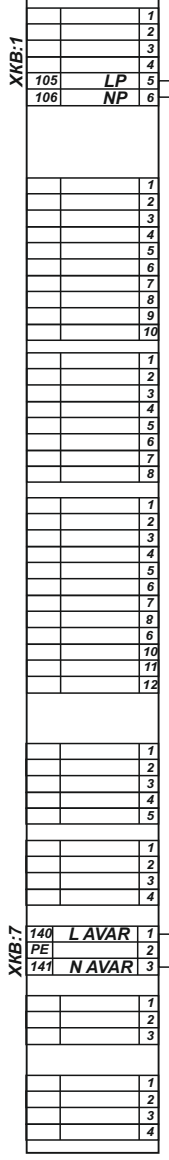

Подключение без МП

Подключение с МП

Узел ЧП СОЮЗ-М

Варианты подключения ЧП (IV5, IV5L или DELTA):

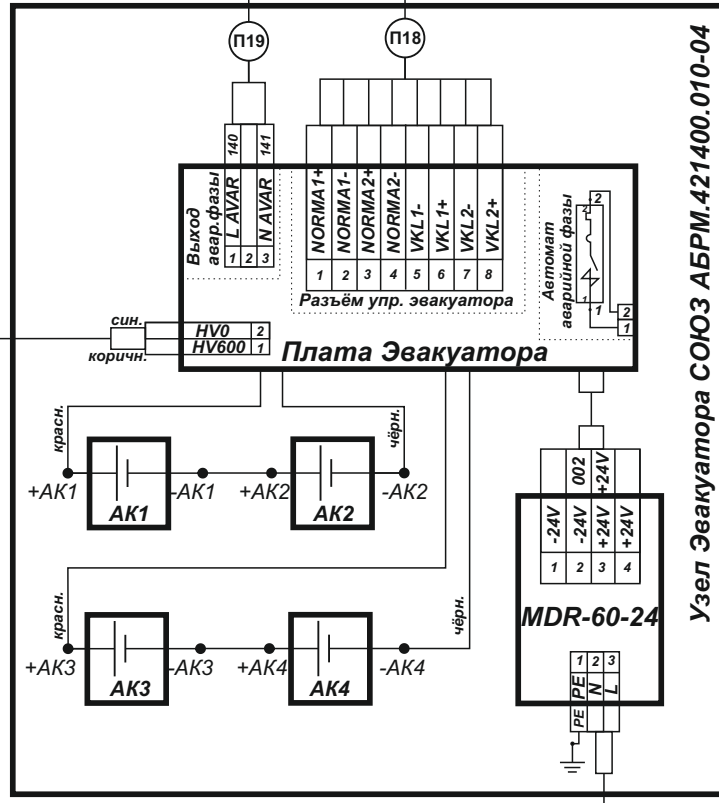
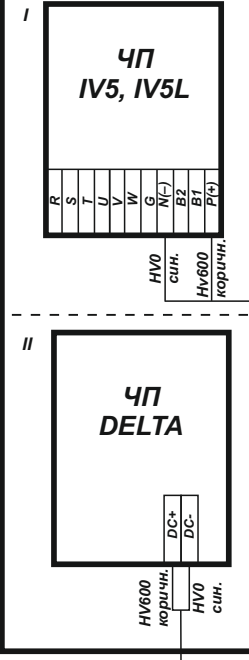

Подключение с МП

Подключение без МП

⚠ Перед подключением эвакуатора:

1. соединить перемычкой -AK1 (чёрн.клемма) и +AK2 (красн.клемма) первой пары аккумуляторов;
2. соединить перемычкой -AK3 (чёрн.клемма) и +AK4 (красн.клемма) второй пары аккумуляторов;
3. подключить с помощью короткой пары проводов (красн. и чёрн.) к эвакуатору первую пару последовательно соединённых аккумуляторов (AK1 и AK2) - красн.провод подключить на красн.клемму +AK1 и чёрн.провод подключить на чёрн.клемму -AK2;
4. подключить с помощью длинной пары проводов (красн. и чёрн.) к эвакуатору вторую пару последовательно соединённых аккумуляторов (AK3 и AK4) - красн.провод подключить на красн.клемму +AK3 и чёрн.провод на чёрн.клемму -AK4.

При подключении эвакуатора:

1. соблюдайте соответствие номера и цвета подключаемого провода его обозначению на монтажной схеме;
2. на монтажной схеме выбирайте один вариант подключения - подключение с МП или без МП.

Схема эвакуатора СОЮЗ-М/СОЮЗ-БМ
